

Cassina LAB

LC  
PJ  
CP

Cassina iMaestri Collection

Collection Le Corbusier®, Pierre Jeanneret®, Charlotte Perriand®

Designed by

Charlotte Perriand, 1927

Produced by

Cassina, 2023

Intégré à la Collection Le Corbusier®, Pierre Jeanneret®, Charlotte Perriand® - Cassina iMaestri Collection



ITA

Un'icona dall'anima versatile e funzionale, disegnata nel 1927 da Charlotte Perriand per il suo atelier parigino di Place Saint Sulpice. Il progetto fu dapprima presentato al Salon des Artistes Décorateurs del 1928, in seguito esposto al Salon d'Automne nel 1929 ed è oggi integrato nella Collezione Le Corbusier®, Pierre Jeanneret®, Charlotte Perriand®. Cassina presenta per la prima volta quest'icona nel 1978 e, nel 2023, la ripropone con un'anima consapevole. L'imbottitura della poltroncina è sviluppata con materiali circolari; è infatti realizzata in fibr soffiata di poliestere riciclato. La struttura, in acciaio cromato trivalente, è disponibile con finitura lucida o verniciata, mentre il rivestimento in pelle o tessuto.

DEU

Eine Design-Ikone mit einer vielseitigen und funktionellen Seele, die 1927 von Charlotte Perriand für ihr Pariser Atelier auf dem Place Saint-Sulpice entworfen wurde. Das Projekt wurde zuerst 1928 im Salon des Artistes Décorateurs präsentiert und dann 1929 im Salon d'Automne ausgestellt und gehört heute zur Kollektion Le Corbusier®, Pierre Jeanneret®, Charlotte Perriand®. 1978 präsentierte Cassina diese Ikone zum ersten Mal und legt sie 2023 in einer umweltbewussten Version neu auf. Die Polsterung des Armlehnstuhls wurde mit Materialien der Kreislaufwirtschaft entwickelt und besteht aus Meltblown-Vliesstoff aus recyceltem PET. Das mit Chrom(III) hartverchromte Stahlgestell wird mit glänzender oder lackierter Oberfläche ausgeführt und der Drehsessel ist mit Stoffbezug oder Lederbezug erhältlich.

ENG

An icon with an aptitude for versatility and functionality, designed in 1927 by Charlotte Perriand for her Paris atelier in Place Saint-Sulpice. The design was first exhibited at the Salon des Artistes Décorateurs in 1928, and then at the Salon d'Automne in 1929 and is now part of the Le Corbusier®, Pierre Jeanneret®, Charlotte Perriand® Collection. Cassina introduced this icon for the first time in 1978 and, in 2023, re-issued it with a conscious soul. The padding in the swivel small armchair is designed with circular materials; in fact, it is made of blown recycled polyester fibre. The structure, in trivalent chrome-plated steel, is available with polished or painted finish while the upholstery is in leather or fabric.

FRA

Cette icône à l'âme polyvalente et fonctionnelle a été conçue en 1927 par Charlotte Perriand pour son atelier parisien de la place Saint-Sulpice. Le projet a d'abord été présenté au Salon des Artistes Décorateurs en 1928, puis exposé au Salon d'Automne en 1929 et fait aujourd'hui partie de la Collection Le Corbusier®, Pierre Jeanneret®, Charlotte Perriand®. Cassina a présenté cette icône pour la première fois en 1978 et l'a réintroduite en 2023 en version éco-responsable. Le rembourrage du petit fauteuil est développé avec des matériaux circulaires ; il est en effet en fibre soufflée de polyester recyclé. La structure, en acier chromé trivalent, est disponible en finition brillante ou peinte, tandis que le revêtement peut être en cuir ou en tissu.

Struttura

- Telaio in tubolare d'acciaio cromato lucido o verniciato in una selezione di colori;
- Telaio interno schienale in tubolare d'acciaio;
- Imbottitura cuscini
- Fibra soffiata di poliestere riciclato
- Rivestimento
- In tessuto o pelle.
- Cordoncino in nylon nero per fissaggio rivestimento.
- Piedino
- In materiale plastico finitura nera.

Structure

- Frame in tubular steel with polished chrome finish or painted in a selection of colours;
- Internal backrest frame in tubular steel;
- Cushion padding
- Blown recycled polyester fibre
- Upholstery
- In fabric or leather.
- Black nylon cord to secure the upholstery.
- Feet
- In plastic with black finish.

Gestell

- Rahmen aus Hohlprofil aus Stahl verchromt glänzend oder mit Lackierung in verschiedenen Farben.
- Interner Rahmen der Rückenlehne aus Hohlprofil aus Stahl.
- Kissenfüllung
- Meltblown-Vliesstoff aus recyceltem PET.
- Bezug
- Bezug aus Stoff oder Leder.
- Schwarze Nylonschnur zur Befestigung des Bezugs.
- Gleiter
- Aus Kunststoff mit schwarzer Oberfläche.

Structure

- Cadre en tube d'acier chromé brillant ou peint dans une sélection de couleurs ;
- Cadre interne du dossier en tube d'acier ;
- Rembouillage des coussins
- Fibre soufflée de polyester recyclé
- Revêtement
- En tissu ou en cuir.
- Cordon en nylon noir pour fixer le revêtement.
- Embouts de pieds
- En matériau plastique, finition noir.

007

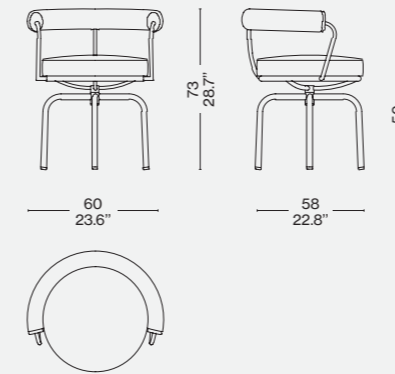
Finiture/Finishes/  
Ausführungen/Finitions

Struttura verniciata nero/Black enamel frame/Schwarz lackiert gestell/  
Structure vernie noir — Pelle/Leather/  
Leder/Cuir Scozia 13X606

Identifying marks and production numbers

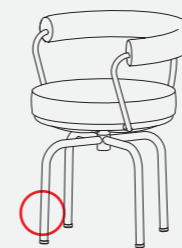

Cassina  CP N°..... 

Charlotte Perriand, 1930© Archives Charlotte Perriand /ADAGP. Source AChP

